

fiche
technique

Accessoires travaux sur corde
Descendeur double sécurité

ref. : T- 2277 F / GB

rev. n° : 01

**technical
data sheet**

Descender with double autolocking

date : 02/2012

page : 1 / 1

CE
EN 12841
EN 341 A

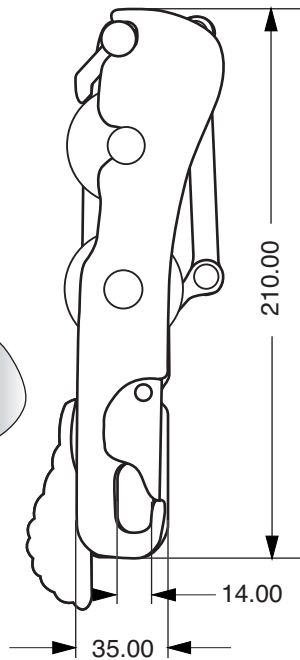
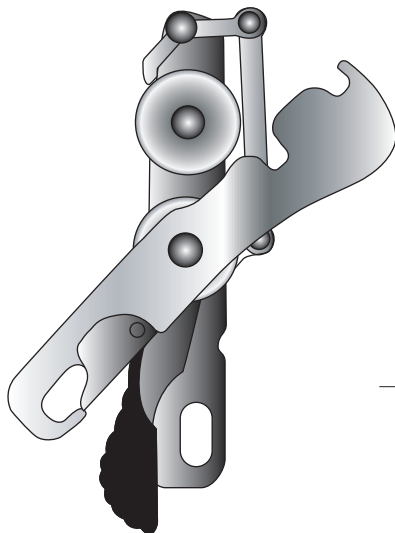

ref. 013572



385 g

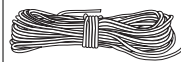

9 mm ≤ Ø ≤ 12 mm

F

Définition

Le descendeur double sécurité TRACTEL est un appareil ouvrant. Il permet de se déplacer sur une drisse de 9 à 12 mm du haut vers le bas. Le descendeur est équipé d'une sécurité anti-panique (lorsque l'utilisateur se crispe sur la poignée de régulation de l'appareil le descendeur se bloque) et d'une sécurité homme mort (si l'utilisateur lâche la poignée de régulation l'appareil se stop)

Fonction

Le descendeur double sécurité est en alliage léger d'aluminium. Il est équipé de deux poulies de friction et d'une poignée de régulation de descente. Son flasque ouvrant équipé d'un linguet de verrouillage de sécurité permet positionner le cordage sans avoir à déconnecter le descendeur du harnais. Conforme EN 341 A.

CONFORME CE EN 341 EN12841.

Caractéristiques techniques

Corps et poulies en alliage léger aluminium résistance 15 kN. Dimensions 250x50.

GB

Introduction

The TRACTEL double safety descender device has a hinged mechanism. It enables upwards and downwards movements on a 9~12 mm halyard. This descender device is equipped with an anti-panic safety mechanism (i.e. if the operator tensely grips the control handle of the apparatus, the descender device will block) and with a dead man's handle (i.e. if the operator releases the control handle, the apparatus will stop).

Description

The double safety descender device is made of light aluminium alloy. It is equipped with two friction pulleys and a descending control handle. Its hinged flange, equipped with a safety blocking release lever, enables the positioning of the cord without disconnecting the descender device from the harness.

Fully EN 341 A compliant.

Technical characteristics

Dimensions: 250x50

Body and pulleys in light aluminium alloy

Strength: 15 kN.

